



Instytut Mechaniki i Inżynierii Obliczeniowej
Wydział Mechaniczny Technologiczny
Politechnika Śląska



www.imio.polsl.pl



fb.com/imiopolsl



twitter.com/imiopolsl

LABORATORIUM WYTRZYMAŁOŚCI MATERIAŁÓW

Statyczna próba skręcania metali (wyznaczanie modułu sprężystości poprzecznej)

CEL ĆWICZENIA

- ♦ Zaznajomienie się z próbą statycznego skręcania i maszynami skręcającymi.
- ♦ Pokazanie zachowania się materiału podczas próby.
- ♦ Wyznaczenie pewnych wielkości charakteryzujących własności materiału (w tym przypadku w zakresie odkształceń sprężystych).
- ♦ Sprawdzenie liniowej zależności kąta skręcenia φ od momentu skręcającego M_s .
- ♦ **Wyznaczenie modułu sprężystości poprzecznej G** (określenie materiału, z jakiego wykonana jest badana próbka).
- ♦ Statystyczne opracowanie wyników.

WPROWADZENIE

Próbie skręcania przeprowadza się zwykle na prętach o stałym przekroju kołowym, dla których proste jest określenie stanu naprężenia. Próbki o innym niż kołowy przekroju stosowane są w szczególnych przypadkach.

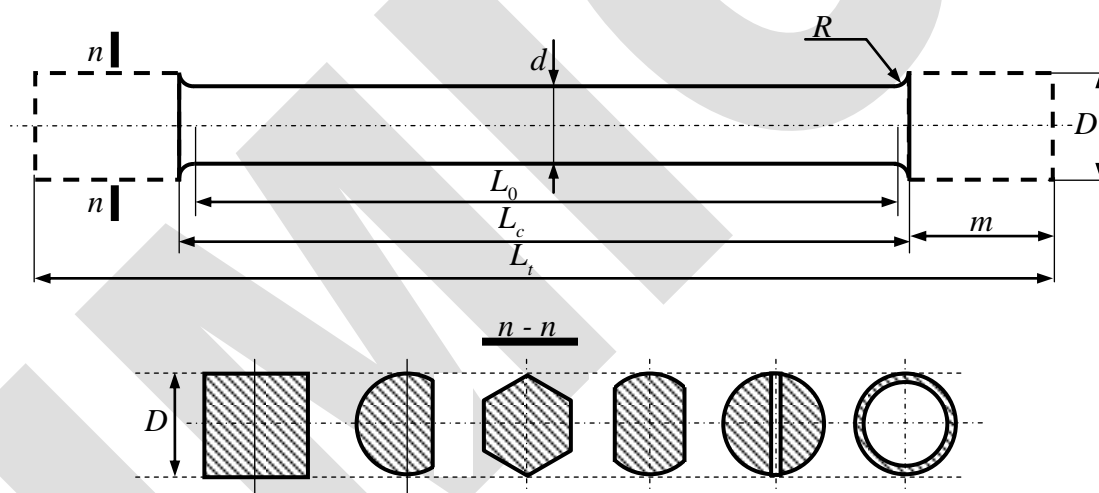

Rys. 1 Próbki stosowane do prób skręcania

Wymiary próbek zwykle wynoszą:

- $d = 10 \div 30$ mm;
- $L_0 = (5 \div 20)d$, (najczęściej $L_0 = 10d$)

W przypadku prętów cienkich i drutów można je mocować bezpośrednio w odpowiednich uchwytach. Typowe próbki mają głowy o przekroju kołowym, kwadratowym, n-krotnym i innych, mogą również posiadać nacięcia. Jednakże bez względu na kształt, muszą one spełniać wymóg osiowego ustawienia próbki i umożliwić obrót głowy wewnątrz uchwytów. Najczęściej w związku z tym stosuje się próbki z głowami o przekroju kwadratowym.

PODSTAWY TEORETYCZNE

1.1 Teoria skręcania prętów o przekroju kołowym

Jeśli pręt jak na rys. 2 obciążymy w płaszczyźnie prostopadłej do jego osi parą sił o momencie K , to siły wewnętrzne zredukują się do momentu M_s , którego kierunek jest zgodny z osią pręta. Moment M_s nazywamy *momentem skręcającym*.

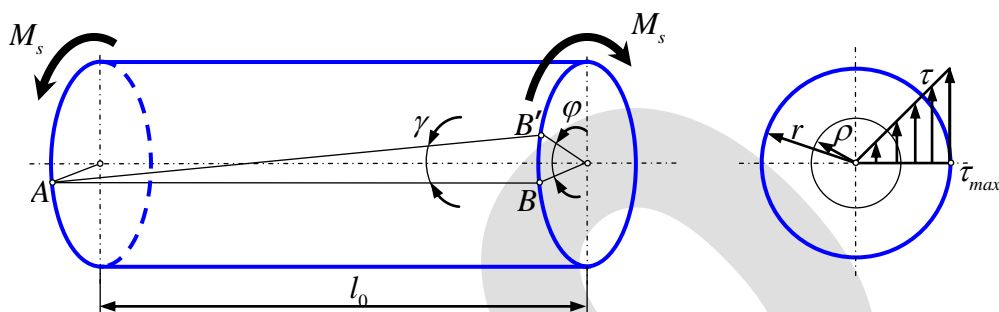

Rys. 2. Kąt skręcenia (φ), posunięcie (γ) i rozkład naprężeń (τ) w pręcie skręcanym

Moment ten powoduje w poszczególnych przekrojach poprzecznych próbki płaski stan naprężenia i odpowiadający mu stan odkształcenia, który dla prętów o przekrojach kołowych w zakresie odkształceń sprężystych określają wzory:

$$\tau = \frac{M_s \rho}{I_0} \tag{1}$$

$$\tau_{max} = \frac{M_s}{W_0} = \frac{16M_s}{\pi d_0^3}, \tag{2}$$

gdzie:

τ – naprężenie styczne;

τ_{max} – największe naprężenie styczne (na konturze przekroju);

I_0 – biegunowy moment bezwładności przekroju próbki;

$W_0 = \frac{I_0}{r}$ – wskaźnik wytrzymałości na skręcanie;

ρ – odległość od środka przekroju;

r – promień przekroju poprzecznego próbki;

d_0 – średnica próbki.

Kąt skręcenia pręta φ na długości pomiarowej l_0 wynosi:

$$\varphi = \frac{M_s l_0}{GI_0} = \frac{32M_s l_0}{G\pi d_0^4}, \tag{3}$$

gdzie:

G – moduł sprężystości poprzecznej (moduł Kirchhoffa);

GI_0 – sztywność na skręcanie.

Z kolei kąt odkształcenia postaciowego (posunięcie) γ wyraża się zależnością:

$$\gamma = \frac{\tau_{max}}{G} = \varphi \frac{d_0}{2l_0} \tag{4}$$

Typowy wykres próby skręcania (zależność kąta skręcenia φ od momentu skręcającego M_s) dla materiału sprężysto-plastycznego przedstawiony jest na rys. 3. Dla takiego materiału początkowy fragment wykresu (odcinek OA) jest liniowy. Kąt φ_r określa skręcenie odcinka pomiarowego l_0 po zerwaniu próbki.

Wartości momentów M_{prs} , M_{sps} , M_{es} i M_{ms} zaznaczone na wykresie mogą posłużyć do wyznaczenia wartości granicznych naprężeń (podobnie jak przy rozciąganiu), tj. odpowiednio: granicy proporcjonalności, sprężystości, plastyczności oraz wytrzymałości przy skręcaniu.

Zaznaczyć tu należy, że próba skręcania lepiej obrazuje własności plastyczne materiału niż próba rozciągania. Wynika to z niezmienności (w zasadzie) wymiarów przekroju i długości próbki podczas skręcania aż do jej zniszczenia, co pozwala na określenie naprężeń w przekroju poprzecznym próbki nawet przy znacznych odkształceniach. W próbie rozciągania było to niemożliwe ze względu na tworzenie się tzw. szyjki.

Z kolei ujemną stroną próby skręcania jest nierównomierność rozkładu naprężeń w przekroju poprzecznym próbki, co znacznie komplikuje ujęcie zjawiska powyżej granicy sprężystości w formę matematyczną (nierównomierność rozkładu naprężeń w przekroju poprzecznym próbki można uniknąć stosując pręty cienkościenne).

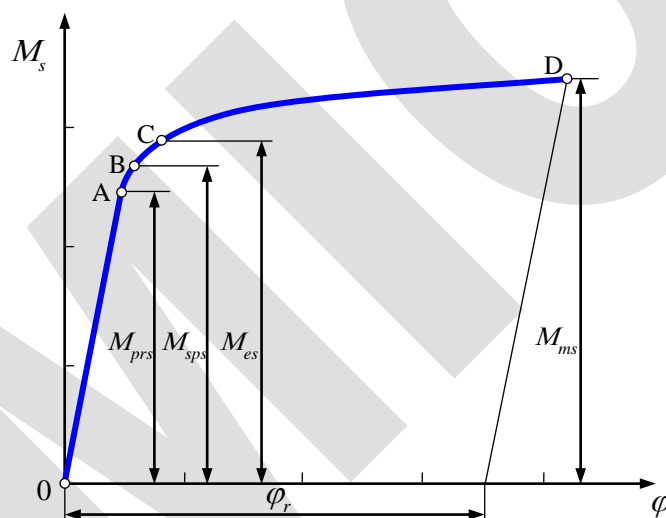

Rys. 3. Wykres skręcania dla materiału sprężysto - plastycznego

1.2 Określenie wielkości charakterystycznych w obszarze sprężystym i plastycznym

a. Wyznaczenie modułu sprężystości poprzecznej G

Moduł sprężystości poprzecznej G możemy wyznaczyć z równania:

$$G = \frac{32M_s l_0}{\pi d_0^4 \varphi} = C \frac{M_s}{\varphi}, \quad (5)$$

gdzie:

$$C = \frac{32l_0}{\pi d_0^4} \quad (6)$$

W przypadku n prób (dla wielu momentów skręcających M_s i odpowiadających im kątów skręcenia φ) należy wyznaczyć wartość średnią:

$$G_{sr} = \frac{\sum G_i}{n} \quad (7)$$

W celu dokładniejszego określenia wartości G należy do obliczeń zastosować jedną z metod statystycznych, np. metodę najmniejszych kwadratów (metoda ta została omówiona w dodatku na końcu niniejszej instrukcji).

b. Określenie i sposób wyznaczania R_{pr} , R_{sp} i R_e przy skręcaniu

Przyjmuje się, że umowna granica proporcjonalności R_{prs} jest to naprężenie, przy którym stosunek naprężenia do odpowiadającego mu odkształcenia stanowi $2/3$ modułu sprężystości poprzecznej.

Zakres sprężysty w praktyce ogranicza się od góry umowną granicą sprężystości (punkt B na rys. 2.3):

$$R_{sps} = \frac{M_{sps}}{W_0} \quad (8)$$

Natomiast za podstawę do określenia umownej granicy proporcjonalności R_{prs} i plastyczności R_{es} przyjmuje się umowną wartość trwałego odkształcenia postaciowego γ dla włókien skrajnych.

W celu wyznaczenia wymienionych wielkości porównywalnych z podobnymi wielkościami wyznaczanymi w próbie rozciągania umowną wartość γ wylicza się z odpowiednich zależności między odkształceniem postaciowym a wydłużeniem jednostkowym. Dla małych odkształceń w przypadku rozciągania zachodzi zależność:

$$\gamma_{\max} = 1.5\varepsilon_1 \quad (9)$$

Wartość ε_1 dla wyznaczania umownej granicy sprężystości wynosi 0.05%, zaś dla umownej granicy plastyczności 0.2% długości pomiarowej.

Tak więc (przy pewnym uproszczeniu) przyjmuje się:

- dla umownej granicy sprężystości przy skręcaniu:

$$\gamma = 1.5\varepsilon_1 = 1.5 \cdot 0.05 = 0.075\% \quad (10)$$

- dla umownej granicy plastyczności:

$$\gamma = 1.5\varepsilon_1 = 1.5 \cdot 0.2 = 0.3\% \quad (11)$$

Odpowiednikami $R_{0.05}$ i $R_{0.2}$ przy rozciąganiu będą więc $R_{0.075}$ i $R_{0.3}$ przy skręcaniu.

Kątowi skręcenia φ (rys. 2.2) odpowiada kąt γ_ρ taki, że:

$$\operatorname{tg} \gamma_\rho = \frac{\rho\varphi}{l_0} \quad (12)$$

Stąd:

$$\gamma_\rho = \operatorname{arc} \operatorname{tg} \frac{\rho\varphi}{l_0} \quad (13)$$

Oczywiście, na powierzchni próbki (gdy $\rho = r$, $\gamma_\rho = \gamma$):

$$\gamma_\rho = \operatorname{arc} \operatorname{tg} \frac{r\varphi}{l_0} \quad (14)$$

Dla niewielkich kątów skręcenia wzór (14) można przybliżyć zależnością:

$$\gamma = \frac{r\varphi}{l_0} \quad (15)$$

Ostatecznie otrzymujemy wyrażenie na dopuszczalny kąt skręcenia w postaci:

$$\varphi_r = \gamma \frac{l_0}{r} = \frac{1.5\varepsilon_1 l_0}{r} \quad (16)$$

Jest to wartość kąta skręcenia odpowiadającego umownej granicy wartości γ , którą można zaznaczyć na wykresie (rys. 4).

Odczytując z wykresu $M_{0.075}$ i $M_{0.3}$ wylicza się R_{sp} i R_{es} ze wzorów:

$$R_{sp\ 0.075} = \frac{M_{0.075}}{W_0}, \tag{17}$$

$$R_{e\ 0.3} = \frac{M_{0.3}}{W_0} \tag{18}$$

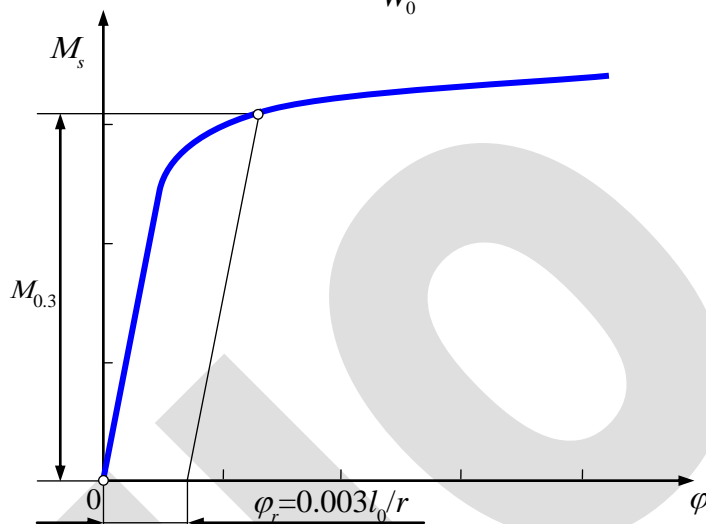

Rys. 4. Wykreślny sposób określania $M_{0.3}$

c. Rozkład naprężeń po przekroczeniu granicy proporcjonalności R_{pr}

Wzory (1-3) są prawdziwe jedynie w zakresie własności sprężystych materiału, czyli do takiej wartości M_s , przy którym na konturze przekroju wystąpią naprężenia τ' odpowiadające granicy plastyczności przy czystym ścinaniu.

Dla materiałów sprężysto - plastycznych przy ścinaniu (stan naprężenia w przypadku skręcania jest ścinaniem) pomiędzy odkształceniem a naprężeniem zachodzi związek jak na rys. 5.

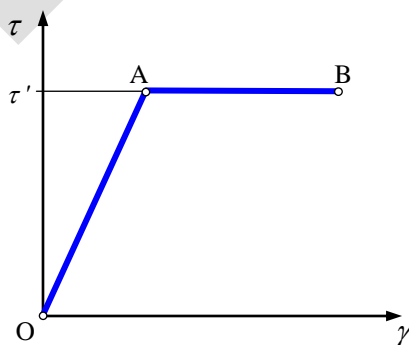

Rys. 5. Zależność między odkształceniem i naprężeniem przy ścinaniu dla materiałów idealnie sprężysto - plastycznych (bez wzmocnienia)

Wzrostowi M_s odpowiada wzrost posunięcia γ (a więc zgodnie z prawem Hooke'a wzrost naprężeń). Po osiągnięciu wartości naprężeń τ' (punkt A) dalsze skręcanie i zwiększanie się przemieszczeń następuje przy stałej wartości naprężeń τ' (odcinek AB).

Na rys. 2.6 przedstawiono rozkłady naprężeń stycznych w przekroju poprzecznym pręta wykonanego z materiału sprężysto - plastycznego dla wzrastającej wielkości M_s .

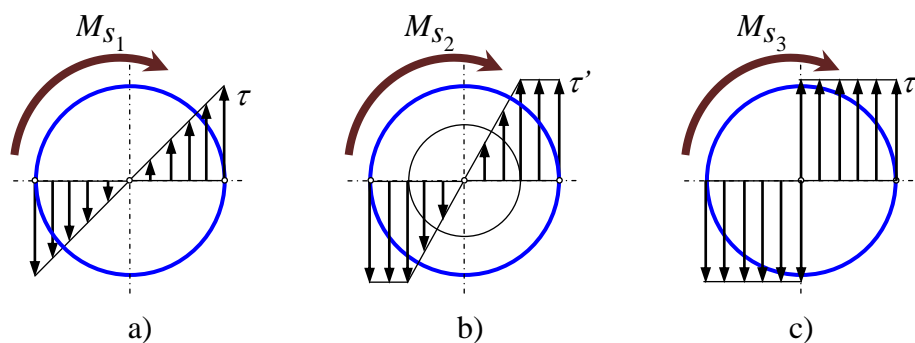

Rys. 6. Rozkład naprężeń stycznych w obszarach:
a) sprężystym, b) sprężysto-plastycznym, c) plastycznym

Rysunek 6a odpowiada skręcaniu wyłącznie sprężystemu. Wykres naprężeń na rys. 6b odpowiada skręcaniu w przypadku, gdy w części przekroju (tj. w zewnętrznej warstwie przekroju) zostaje przekroczona granica plastyczności. Przy dalszym wzroście M_s rozkład naprężeń coraz bardziej zbliża się do rozkładu przedstawionego na rys. 6c, tj. do stanu, jaki wytworzy się przy skręcaniu idealnie plastycznym, w którym naprężenia w całym przekroju osiągnęłyby stałą wartość równą τ' – w praktyce wcześniej następuje zerwanie próbki.

PRZEBIEG ĆWICZENIA

Rysunek 7 przedstawia schemat skrętkarki firmy Amsler o zakresie M_s do 1500 Nm. Ma ona możliwość nastawienia na cztery zakresy: 300, 500, 1000 oraz 1500 Nm. Może służyć do skręcania próbek płaskich i okrągłych, jak również do skręcania gotowych części konstrukcyjnych (wały, sprzęgła, itp.).

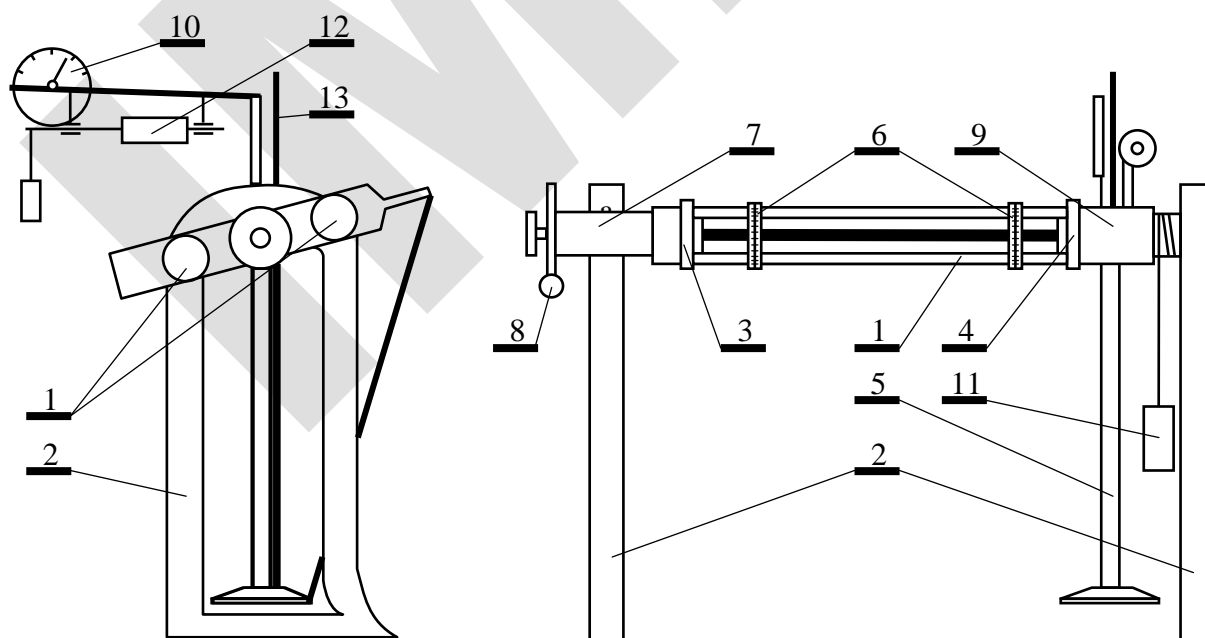

Rys.7. Schemat skrętkarki firmy Amsler

Maszyna składa się z dwóch poziomych prowadnic **1** tworzących ramę, zamocowanych na obydwu końcach w stojakach **2**. Badaną próbkę mocuje się w głowicach **3** i **4**. Głowica **4** wraz z wahadłem **5** oraz urządzeniem pomiarowym i rejestrującym **12** może być przesuwana wzdłuż prowadnic **1**. Położenie to ustala się w zależności od długości próbek.

Głowica **3** jest osadzona w nieprzesuwным łożysku **7**. Skręcanie próbki następuje przez obrót głowicy **3** za pośrednictwem przekładni ślimakowej **8** za pomocą silnika lub ręcznie. Prawy koniec próbki po sztywnym jej zamocowaniu w uchwycie głowicy **4** stanowi całość z tą głowicą oraz z wahadłem **5** i może się wraz z nimi obracać w łożysku **9**. Przyłożony do próbki w uchwycie głowicy **3** moment skręcający jest równoważony momentem w uchwycie głowicy **4** poprzez wychylenie wahadła. W momencie zniszczenia próbki łagodny powrót wahadła jest zapewniany przez hamulec linowy **11**.

Wychylenie wahadła, będące miarą momentu, przenoszone jest za pomocą układu dźwigni na wskazówkę tarczy **10**. Tarcza ta jest wyskalowana tak, że odczytuje się z niej bezpośrednio wartość M_s . Wskazówka może wykonać dwa obroty, dlatego też tarcza ma dwie skale, przy czym skala zewnętrzna odnosi się do drugiego obrotu. Zakres maszyny ustala się poprzez wydłużenie lub skrócenie ramienia wahadła **5**. Odczytuje się go na pręcie **13**.

Na prowadnicach **1** umieszczone są dwa przyrządy **6** do pomiaru kąta skręcenia. Odległość między przyrządami określa długość pomiarową l_0 . Każdy z przyrządów składa się z dwóch ruchomych względem siebie pierścieni i może być przesuwany wzdłuż osi próbki. Jeden z pierścieni jest sztywno połączony z obudową, drugi zaś (za pomocą śrub dociskowych zakończonych ostrzem) jest osiowo przytwierdzany do próbki. Oba pierścienie posiadają podziałkę umożliwiającą odczyt kąta skręcenia próbki w danym przekroju (jako zmianę położenia jednego pierścienia względem drugiego). Kąt skręcenia φ pomiędzy oboma przyrządami jest różnicą odczytanych kątów ($\varphi = \varphi_2 - \varphi_1$).

W przypadku przeprowadzania próby niszczącej obrotu głowicy **3** dokonuje się za pomocą silnika. Jednocześnie układ rejestrujący samoczynnie kreśli wykres skręcania. Gdy próba jest prowadzona w zakresie odkształceń sprężystych, zwykle głowicę **3** obraca się ręcznie i co określoną wartość M_s dokonuje się odczytu kąta skręcenia.

W ramach ćwiczenia należy:

1. Zmierzyć 6-krotnie (w trzech przekrojach, w każdym z nich w prostopadłych do siebie kierunkach) średnicę próbki d_0 z dokładnością do 0.1 mm.
2. Określić wstępnie rodzaj materiału i przypuszczalny τ_{\max} oraz nastawić zakres maszyny.
3. Zamocować próbkę w szczękach maszyny.
4. Zamocować przyrząd pomiarowy i odczytać wstępne wartości kątów na poszczególnych pierścieniach przyrządu.
5. Zmierzyć długość pomiarową l_0 z dokładnością do 1 mm.
6. Obciążyć momentem skręcającym M_s i odczytywać kąty skręcenia φ_1 i φ_2 (odpowiednio na przyrządzie lewym i prawym).
7. Powtarzać punkt 6 zwiększając obciążenie stopniowo aż do osiągnięcia założonej maksymalnej wartości M_s .
8. Odciążyć próbkę.

Wyniki należy zanotować w tabeli 1.

Tabela 1

| | | | |
|-------------------------------|-------------|-----------------|-----------------|
| Długość pręta (l_0) [m] | | | |
| Średnica pręta (d_0) [mm] | 1. | 3. | 5. |
| | 2. | 4. | 6. |
| Lp. | M_s [kGm] | φ_1 [°] | φ_2 [°] |
| 0. (wartości początkowe) | | | |
| 1. | | | |
| 2. | | | |
| 3. | | | |
| 4. | | | |
| 5. | | | |
| 6. | | | |
| 7. | | | |
| 8. | | | |
| 9. | | | |
| 10. | | | |

OPRACOWANIE WYNIKÓW I WYTYCZNE DO SPRAWOZDANIA

Sprawozdanie powinno zawierać:

- I. Cel ćwiczenia
- II. Wstęp teoretyczny
- III. Część obliczeniową, w której należy:
 - 1. Uzupełnić tabelę (tab. 2) uwzględniając (odejmując) wartości początkowe M_s i φ . W efekcie obliczona zostanie średnia wartość modułu sprężystości poprzecznej (G_{sr}).

Tabela 2

| Lp | M_s [kGm] | M_s [Nm] | φ_2 [°] | φ_1 [°] | $\varphi = \varphi_2 - \varphi_1$ [°] | φ [rad] | G_i [MPa] |
|-----|----------------|---------------|--------------------|--------------------|--|--------------------|----------------|
| 1 | | | | | | | |
| 2 | | | | | | | |
| ... | | | | | | | |
| n | | | | | | | |
| | | | | | | G_{sr} | |

- 2. Wyliczyć wartość modułu sprężystości poprzecznej metodą najmniejszych kwadratów szukając współczynnika kierunkowego c_1 prostej aproksymacyjnej w postaci:

$$f^*(x) = c_0 + c_1x, \tag{19}$$

gdzie:

$$f^*(x) = M_s,$$

$$x = \varphi$$

Przy czym:

$$c_1 = G \frac{I_0}{l_0} \tag{20}$$

Z równania (20) należy wyliczyć moduł sprężystości poprzecznej wyznaczony metodą statystyczną G_{stat} oraz wartość odchylenia standardowego S .

- IV. Określenie, z jakiego materiału wykonano próbkę (podać najbardziej zbliżoną wartość tablicową oraz źródło, z którego korzystano)
- V. Wykres skręcania w układzie M_s [Nm] - φ [rad]
- VI. Wnioski z ćwiczenia

PRZYKŁADOWE PYTANIA KONTROLNE

1. Podać podstawowe założenia i zależności teorii skręcania prętów kołowych.
2. Narysować i omówić wykres skręcania dla materiału sprężysto - plastycznego.
3. Jak wyznaczamy umowną granicę sprężystości i plastyczności? Przedstawić na wykresie.
4. Narysować i omówić rozkład naprężeń stycznych w kołowym przecie skręcanym w obszarze sprężystym, sprężysto - plastycznym i plastycznym.
5. Podać sposób wyznaczania modułu sprężystości poprzecznej. Omówić dwie metody opracowania wyników.
6. Jak zależy kąt skręcenia od momentu skręcającego w zakresie sprężystym?
7. Od czego zależy moduł sprężystości poprzecznej?

LITERATURA

1. Beluch W., Burczyński T., Fedeliński P., John A., Kokot G., Kuś W.: *Laboratorium z wytrzymałości materiałów*. Wyd. Politechniki Śląskiej, Skrypt nr 2285, Gliwice, 2002.
1. Bąk R., Burczyński T.: *Wytrzymałość materiałów z elementami ujęcia komputerowego*, WNT, Warszawa 2001.
2. Benjamin J.R., Cornell C.A.: *Rachunek prawdopodobieństwa statystyka matematyczna i teoria decyzji dla inżynierów*, WNT, Warszawa 1977.
3. Dyląg Z., Jakubowicz A., Orłoś Z.: *Wytrzymałość materiałów*, t. I-II, WNT, Warszawa 1996-97.
4. Fisz M.: *Rachunek prawdopodobieństwa i statystyka matematyczna*, PWN, Warszawa 1969.
5. *Ćwiczenia z wytrzymałości materiałów. Laboratorium*, Praca zbiorowa pod red. Lambera T., Skrypty uczelniane Pol. Śl., nr 1527, Gliwice 1990.

METODA NAJMNIJSZYCH KWADRATÓW

- *Sformułowanie zadania aproksymacyjnego*

Niech f będzie funkcją ciągłą, którą należy przybliżyć w przedziale (a, b) za pomocą kombinacji liniowej $k + 1$ danych funkcji $\varphi_0, \varphi_1, \dots, \varphi_k$:

$$f^*(x) = c_0\varphi_0(x) + c_1\varphi_1(x) + \dots + c_k\varphi_k(x) \quad (D1)$$

Należy określić współczynniki c_0, c_1, \dots, c_k tak, by jak najmniejsze było wyrażenie:

a) w przypadku ciągłym (aproksymacja integralna):

$$\|f^* - f\|^2 = \int_a^b |f^*(x) - f(x)|^2 w(x) dx \quad (D2)$$

b) w przypadku dyskretnym (aproksymacja punktowa):

$$\|f^* - f\|^2 = \sum_{i=0}^n |f^*(x_i) - f(x_i)|^2 w_i \quad (D3)$$

Oznacza to wymaganie, by norma euklidesowa ważona lub seminorma ważona funkcji błędu $f^* - f$ była jak najmniejsza, inaczej, by funkcja $f^*(x)$ możliwie dokładnie odtwarzała przebieg funkcji $f(x)$.

Tak sformułowane zadanie nazywa się *zadaniem aproksymacji średniokwadratowej*, zaś najczęściej stosowaną metodę rozwiązania tego zadania nazywa się *metodą najmniejszych kwadratów*.

- *Rozwiązanie zadania aproksymacyjnego dla funkcji jednej zmiennej*

Niech dana będzie funkcja (ciągła bądź dyskretna) jednej zmiennej:

$$y = f(x), \quad x \in [a, b] \quad (D4)$$

W dalszym ciągu zajmiemy się głównie zagadnieniem aproksymacji punktowej. Poszukuje się funkcji aproksymacyjnej w postaci (D1). Zależność ta dla funkcji jednej zmiennej może być przedstawiona jako:

$$f^*(x) = f^*(x, c_0, \dots, c_k) \quad (D5)$$

W metodzie najmniejszych kwadratów doboru współczynników funkcji $f^*(x)$ dokonuje się tak, by zminimalizować poniższe wyrażenie:

$$\sum_{i=1}^n [f^*(x, c_0, \dots, c_n) - f(x)]^2 = \min \quad (D6)$$

Kryterium to należy do warunków „mocnych”, gdyż zawiera sumę kwadratów odchyłek, a więc liczb nieujemnych. W przypadku gdy rozwiązania poszukujemy w klasie wielomianów uogólnionych (D1), obliczenia minimum funkcji (D6) nie nastroją trudności.

Rozpatrujemy zbiór punktów $(x_1, y_1), (x_2, y_2), \dots, (x_n, y_n)$, którego aproksymacją ma być funkcja liniowa w postaci:

$$f^*(x) = c_0 + c_1 x \quad (D7)$$

Kryterium najmniejszych kwadratów przyjmuje postać:

$$\sum_{i=1}^n (c_0 + c_1 x_i - y_i)^2 = \min \quad (D8)$$

Korzystając z warunku konieczności istnienia ekstremum funkcji dwu zmiennych otrzymujemy:

$$\begin{aligned}\frac{\partial S}{\partial c_0} &= 2 \sum_{i=1}^n (c_0 + c_1 x_i - y_i) = 0 \\ \frac{\partial S}{\partial c_1} &= 2 \sum_{i=1}^n (c_0 + c_1 x_i - y_i) x_i = 0\end{aligned}\tag{D9}$$

Powyższy układ równań można zapisać w postaci dogodnej do obliczenia współczynników c_0 oraz c_1 :

$$\begin{aligned}c_0 n + c_1 \sum_i x_i &= \sum_i y_i \\ c_0 \sum_i x_i + c_1 \sum_i x_i^2 &= \sum_i x_i y_i\end{aligned}\tag{D10}$$

Wprowadzając oznaczenia:

$$\begin{aligned}\bar{x} &= \frac{1}{n} \sum_i x_i, \\ \bar{y} &= \frac{1}{n} \sum_i y_i,\end{aligned}\tag{D11}$$

otrzymujemy:

$$\begin{aligned}c_1 &= \frac{\sum_i (x_i - \bar{x})(y_i - \bar{y})}{\sum_i (x_i - \bar{x})^2}, \\ c_0 &= \bar{y} - c_1 \bar{x}\end{aligned}\tag{D12}$$

W celu określenia dokładności pomiarów należy wyznaczyć wartość odchylenia standardowego:

$$S = \sqrt{\frac{1}{n-m} \sum_{i=1}^n (y_i - \bar{y})^2},\tag{D13}$$

gdzie:

- n – liczba pomiarów;
- m – liczba parametrów (tu: $m = 2$).

Literatura

1. Dahlquist G., Björck Å.: *Metody numeryczne*. PWN, Warszawa 1983.
2. Fisz M.: *Rachunek prawdopodobieństwa i statystyka matematyczna*, PWN, Warszawa 1969.
3. Majchrzak E., Mochnacki B.: *Metody numeryczne. Podstawy teoretyczne, aspekty praktyczne i algorytmy*, Wydawnictwo Politechniki Śląskiej, Gliwice 1998.



PROTOKÓŁ Z ĆWICZENIA

STATYCZNA PRÓBA SKRĘCANIA METALI

Wydział: _____ Kierunek: _____ Grupa: _____ Sekcja: _____

Data wykonania ćwiczenia: _____

Prowadzący: _____ Podpis _____

| | | | |
|----------------------------|----------------------------|--------------------------|--------------------------|
| Długość pręta (l) [m] | | | |
| Średnica pręta (d) [mm] | 1. | 3. | 5. |
| | 2. | 4. | 6. |
| | | | |
| Lp. | M_s [kGm] | φ₁ [°] | φ₂ [°] |
| wartości początkowe | | | |
| 1. | | | |
| 2. | | | |
| 3. | | | |
| 4. | | | |
| 5. | | | |
| 6. | | | |
| 7. | | | |
| 8. | | | |
| 9. | | | |
| 10. | | | |